

ABM 2000.04.612

Перв. примен.

Справ. №

Подп. и дата

Инв. № дубл.

Взам. инв. №

Подп. и дата

Инв. № подл.

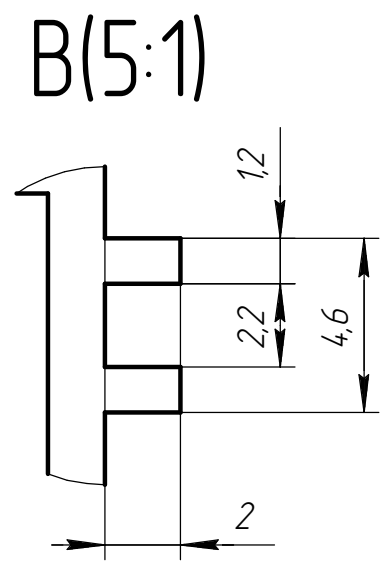
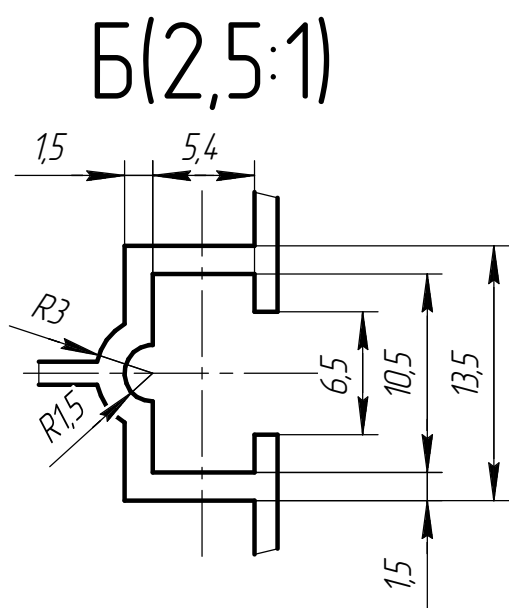
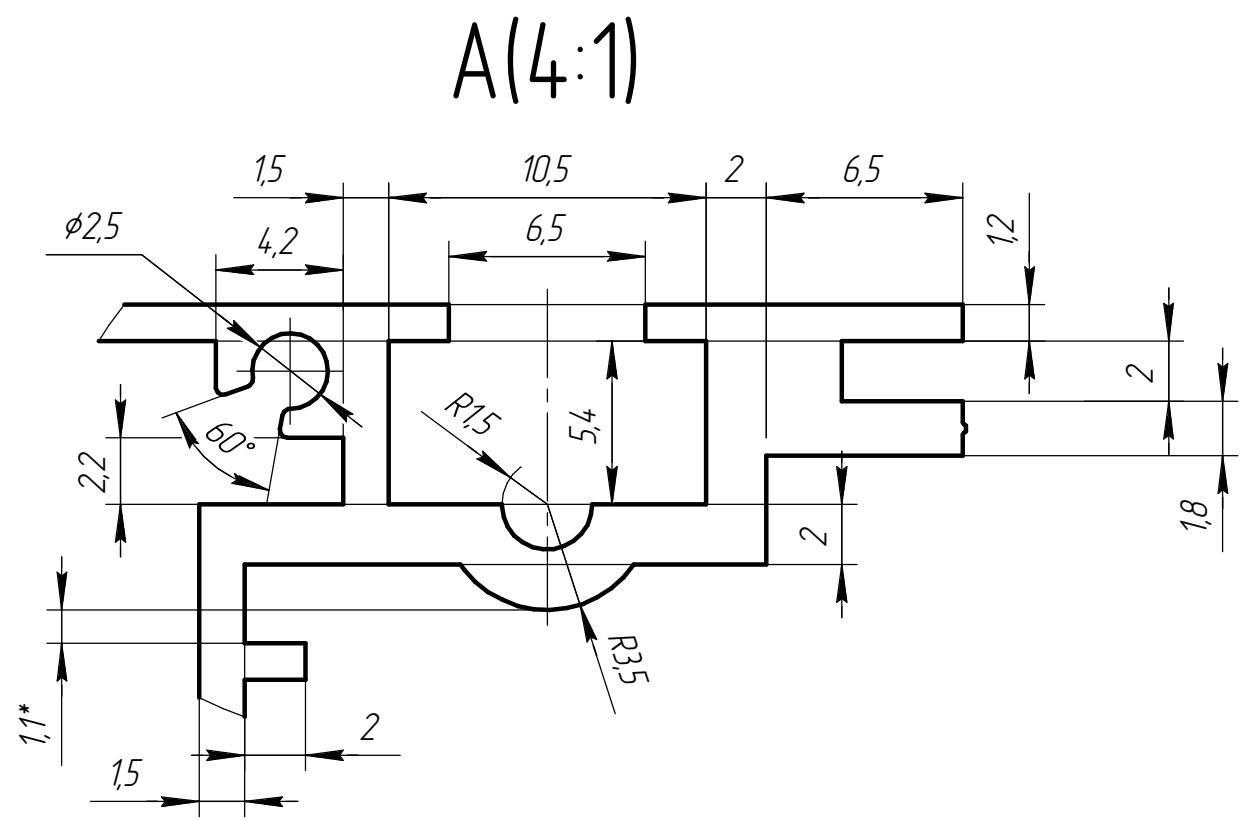
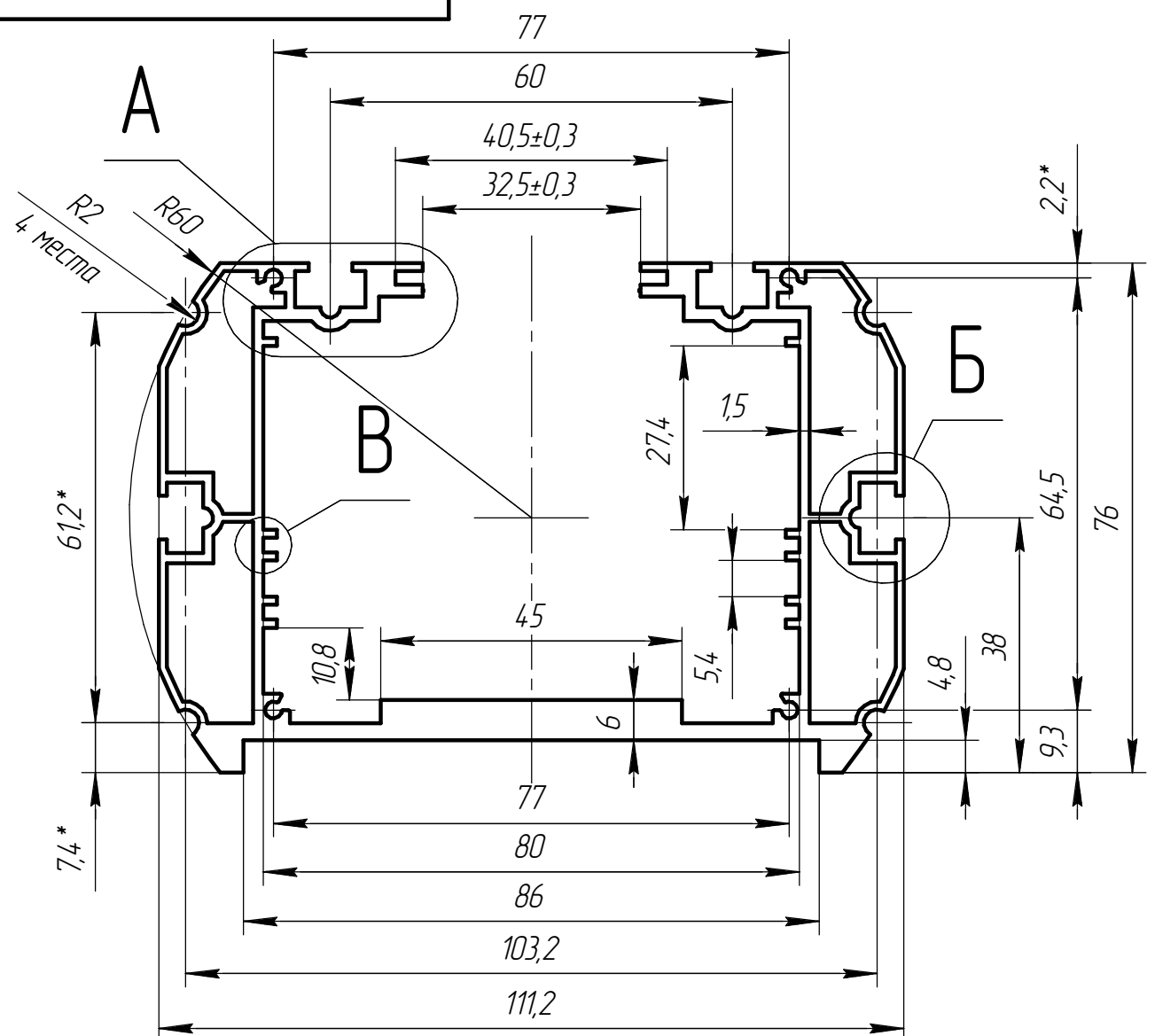

- 1 * - Размеры для справок.
- 2 Неуказанные предельные отклонения по ГОСТ 22233-2018.
- 3 Неуказанные толщины стенок 1,2 мм.
- 4 Технологические радиусы 0,25 мм.
- 5 Состояние поставки - Т1.

				ABM 2000.04.612				
Изм.	Лист	№ докум.	Подп.	Дата	ABM-612	Лит.	Масса	Масштаб
Разраб.				29.01.21			3,268	1:1
Пров.						Лист	Листов 1	
Т.контр.								
И.контр.					АДЗ1 ГОСТ 4784-97			
Утв.					"Фабрика Алюминиевого Профиля"			